

EW Abteil

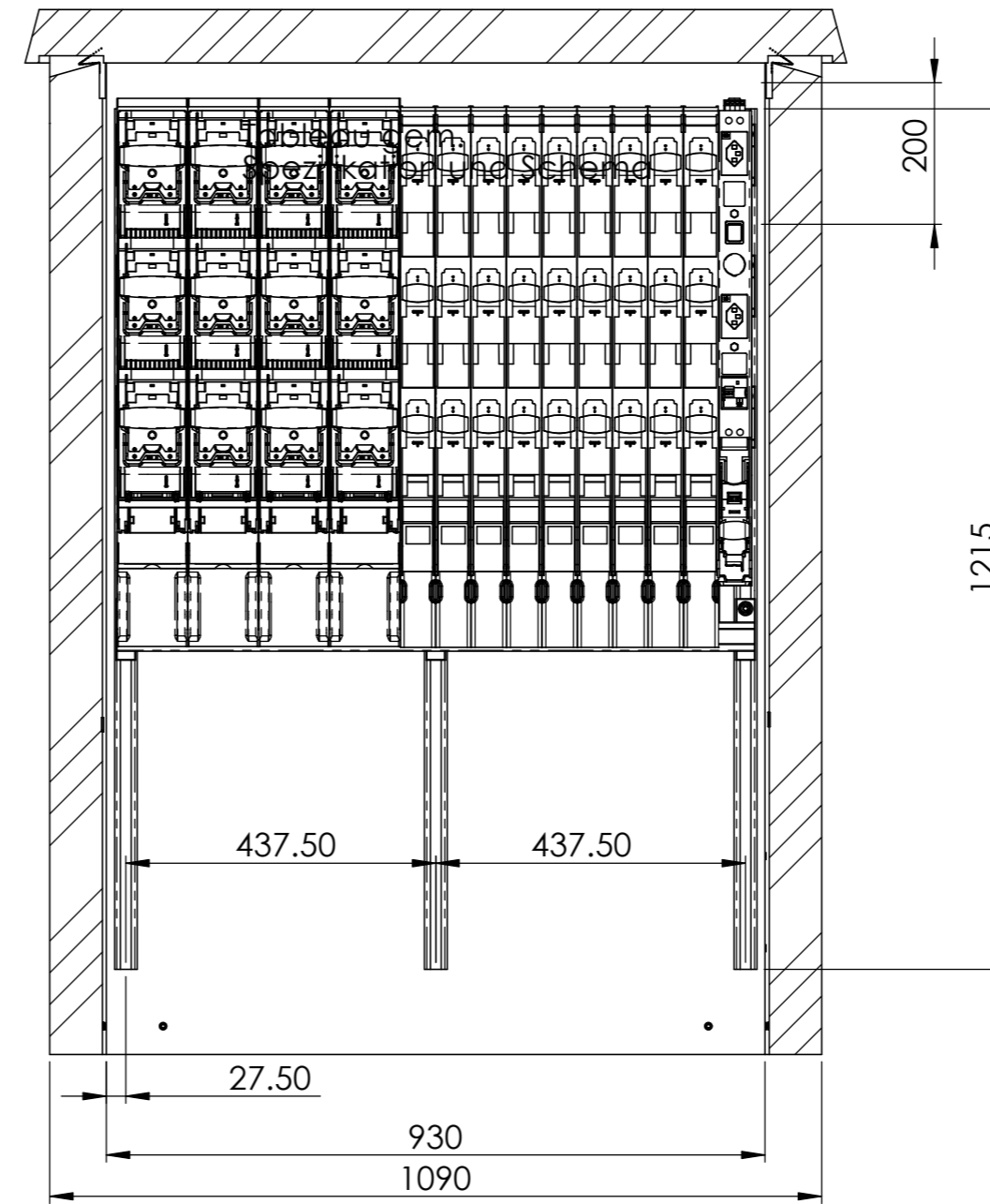

SCHNITT A-A  
MABSTAB 1 : 10

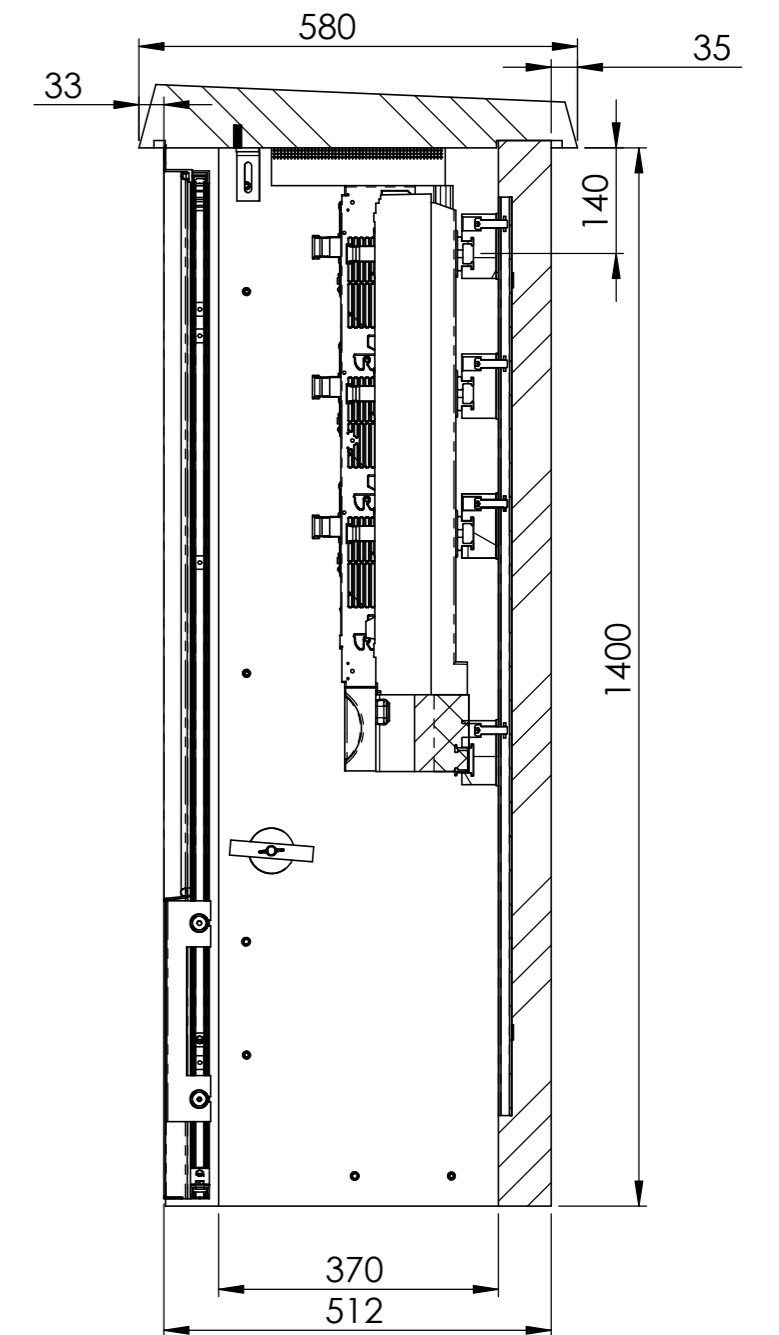

SCHNITT B-B  
MABSTAB 1 : 10

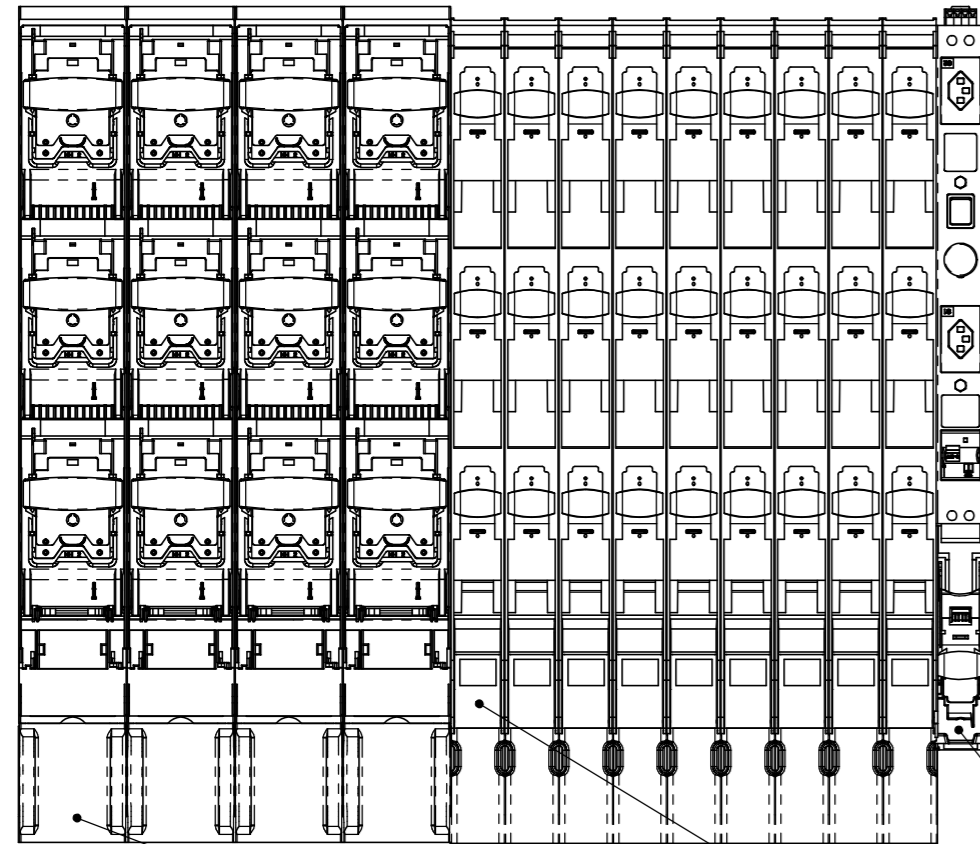

Kabinenausbau gem. Vorgaben Florida 9 bestehend aus:

- Sammelschiენenausbau FVK
- PEN-Anschlüsse
- Lastschaltleisten und Zubehör TRIVER+
- TRIVER+ Eigenbedarfsleiste DIN00 mit Handleuchte
- NH gG/gL Sicherungen gem. Schema
- OeB Klemmenblock 5x 2LNPE 10mm<sup>2</sup> - Trennklemmen

1 x TRIVER + DIN00 Eigenbedarfsleiste

9 x TRIVER + DIN00 mit Schraubanschluss

4 x TRIVER + DIN2 mit Schraubanschluss

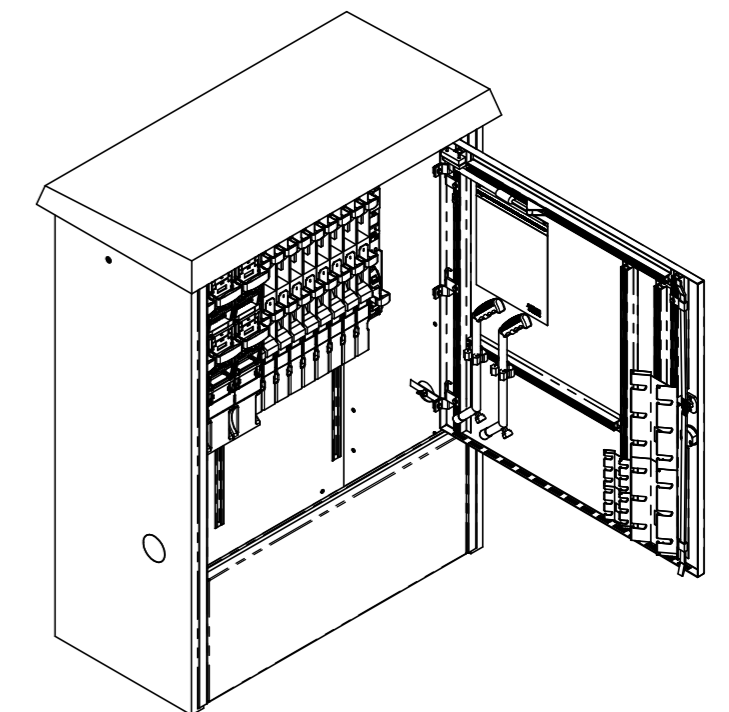

Allgemeintoleranzen ISO 2768-m		Material:		Gewicht:		
Florida 9 SP AN2300115 c/o Gemeinde Kradolf-Schönenberg VK Hinterdorf 13			Massstab	Gezeichnet	26.05.2023	MH
			1:5	Geprüft	26.05.2023	MH
		Format	Zeichnungsnr.			
		A2	027-381			